

Montageanleitung

Sport-Thieme

Bodenverankerung „Flexi“

Vielen Dank, dass Sie sich für dieses Produkt entschieden haben!

Damit Sie viel Freude an diesem Produkt haben und die Sicherheit gewährleistet ist, sollten Sie diese Anleitung vor dem Gebrauch zunächst vollständig durchlesen. Bewahren Sie die Anleitung gut auf. Für Fragen und Wünsche stehen wir Ihnen gerne zur Verfügung.



Abb. 1: Torverankerung Flexi



Abb. 2: Flexi- Gurtband mit Torrahmenprofil

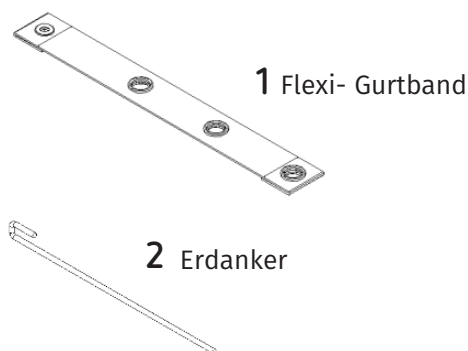

Abb. 3: Flexi- Gurtband mit Erdanker

1. Lieferumfang

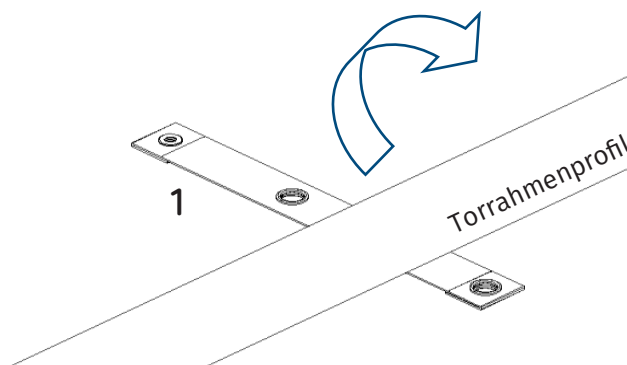
4x Flexi- Gurtband
4x Erdanker

2. Sicherheitshinweise

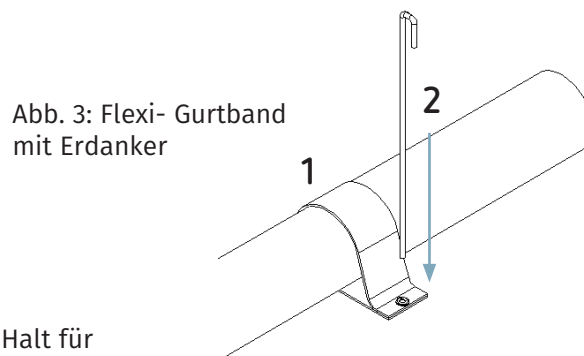
Achten Sie darauf, dass der Untergrund genügend Halt für die Erdanker bietet! Bei zu lockerem Boden (z.B. Sand etc.) können sich die Erdanker lösen.

3. Wartungshinweise und Pflege

Führen Sie in regelmäßigen Abständen eine Sichtprüfung durch. Aufgrund unserer kontinuierlichen Qualitätsprüfung der Produkte können sich technische Änderungen ergeben, die zu geringfügigen Abweichungen in der Anleitung führen kann. Kontrollieren Sie regelmäßig die Schraubverbindungen auf ihren festen Sitz. Prüfen Sie das Gerät auf eventuelle Beschädigungen, und tauschen Sie verschlissene Teile aus. Für eine zweckentfremdete Nutzung wird keine Gewähr übernommen.

4. Aufbauanleitung

1. Legen Sie die Flexi- Gurtbänder flach unter das Bodenrahmenprofil des Tores (Abb.2). Achten Sie darauf, dass die Löcher für die Erdanker nach außen gerichtet sind!

2. Legen Sie das Flexi- Gurtband um das Profil und stecken Sie die Erdanker in die übereinander liegenden Löcher (Abb. 2 und 3). Schlagen Sie diese ggf. mit einem Hammer in den Boden ein.

Sport-Thieme 'Flexi' goal anchoring

Thank you for choosing this product!

Please read the following notes carefully before use so you can enjoy this product safely and keep these instructions for future reference. If you have any questions, our team is here for you.

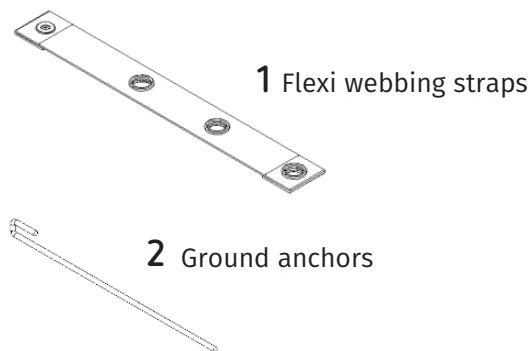

Fig. 1: Goal Anchoring Flexi

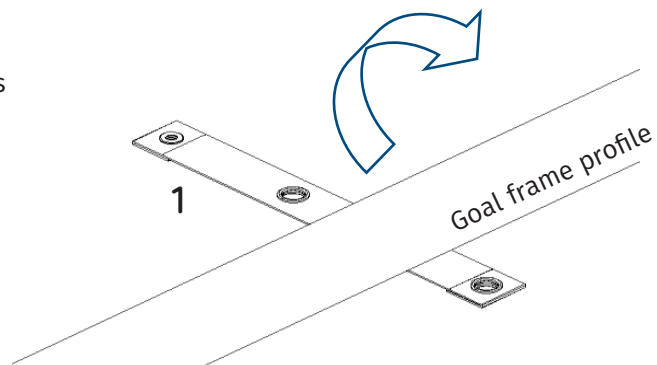

Fig. 2: Flexi webbing strap with goal frame profile

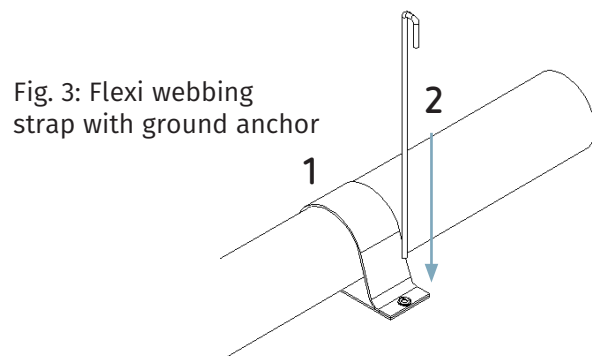

Fig. 3: Flexi webbing strap with ground anchor

1. Parts List

4x Flexi webbing straps
4x Ground anchors

2. Safety Instructions

Make sure the ground provides sufficient hold for the ground anchors!
On loose surfaces (e.g. sand, etc.), the ground anchors may come loose.

3. Maintenance and Care Instructions

Perform regular visual inspections. Due to continuous quality control, technical modifications may occur that result in slight deviations from these instructions. Check the equipment for possible damage and replace worn parts as necessary.

4. Installation Manual

1. Lay the Flexi webbing straps flat under the bottom frame profile of the goal (fig. 2). Make sure the holes for the ground anchors are facing outwards!
2. Wrap the Flexi webbing strap around the profile and insert the ground anchors through the aligned holes (figs. 2 and 3). If necessary, drive them into the ground with a hammer.